



Suzuki vStrom DL1000 / DL650 VSystem



Soporte Técnico



info@scottoiler.es



+34 647 812 195



YouTube



flickr

Visite nuestras páginas en Facebook, YouTube, Twitter y flickr.

1. Conexión al Vacío

1a. DL-650/DL-1000 antes de 2012

Hay una toma de vacío en la parte inferior de la tobera.

Quite el tapón y coloque el codo (#4) directamente en la espita.

Introduzca el tubo negro (#3) en el codo y encamínelo hacia la parte trasera de la moto.



Suzuki V-Strom 650 2012 en adelante

1b. DL-650/DL-1000 2012 en adelante
Precisa instalar la pieza "T" en un tubo de vacío.



Introduzca el tubo negro (3) en la parte trasera del codo (#4).



Suzuki V-Strom 650 2012 y adelante

Busque el tubo de vacío al lado de la mariposa, como muestra la foto. Corte el tubo e instale la pieza "T" con el codo y tubo negro ya instalado.

Encamine el tubo negro hasta la parte trasera de la moto.



Mirando desde el "V" de los cilindros, la foto muestra la parte trasera de la caja de mariposas del cilindro delantero.

Suzuki V-Strom 1000 2014 y adelante

En la V-Strom 1000 2014+, es posible instalar el tubo de aceite dentro del basculante como describe el apartado 3b. No obstante la descripción del apartado 3a es válido para todos los modelos, incluyendo la V-Strom 1000 2014+, y aunque es más estético, es más fácil instalar el tubo por el exterior del basculante.

2. Depósito (RMV)

1. Introduzca el RMV (#1) en el soporte (#11).

Es posible instalarlo: a) en el chasis, por encima y detrás del soporte del reposapié del pasajero en el lado derecho b) debajo del asiento.

Fijelo con las bridas (#12).

Encamine el tubo negro hacia la tapa del RMV. Córtelo y guarde lo que sobra. Introduzca el tubo dentro del tubo de la tapa del RMV.



Ojo: Acuérdesse de dejar suficiente espacio para poder quitar la tapa de goma cuando rellene el depósito.

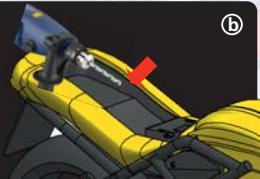

Utilice el soporte como una plantilla y taladre 4 orificios de 5mm para montar el soporte inclinado, con la salida de aceite hacia abajo.

3a. Instalación del inyector

Atornille el soporte del inyector (#16) al lado exterior del basculante con el tornillo M8 (#14). Se puede poner en cualquier orientación/doblarlo para que llegue bien a la corona.

Fije el inyector (#13) con la abrazadera sin-fin (#15).

Ojo: La punta del inyector debería rozar la corona, con la cara cortada orientada hacia el exterior.

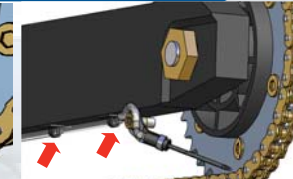

Encamine el tubo por el lado inferior del basculante y asegúrelo con los sujetacables (#17).

Guíe el tubo hacia arriba, átelo al cable de masa y llévelo hasta el RMV. Corte el exceso del tubo y acople el extremo del tubo a la espita del RMV.

Truco: Puede calentar el extremo (con líquido, no con una llama) para ablandarlo.



Truco: Coloque una pegatina Scottoil en el protector de la cadena para que el mecánico se percate del sistema al cambiar la rueda.

3b. Instalación del inyector en la V-Strom 1000 2014-

Hay que introducir el tubo transparente dentro del basculante.

Quite el manguito y la punta final del inyector para dejar el extremo del tubo transparente abierto. Busque la pieza del tubo negro sobrante.

Caliente un extremo del tubo negro con una llama para que adquiera forma de hongo. Deje que se enfríe e introdúzcalo en el tubo transparente. Introduzca el tubo negro en el basculante, por el lado izquierdo del amortiguador y sáquelo por el orificio de drenaje frente al soporte de diábolo.



Introduzca el tubo negro en el transparente para poder pasarlo más fácilmente por el basculante.



Tire del tubo negro hasta sacar el tubo transparente. Quite el tubo negro. Introduzca la punta final en el extremo del tubo. Corte el manguito a 2cm de largo y colóquelo sobre la unión del tubo transparente y la punta. Instale el soporte al basculante y fije el inyector al soporte. Asegure el tubo al cable de masa al lado del amortiguador y encamínelo hacia el RMV. Corte el exceso y conecte el tubo a la espita del RMV.

4. Conexiones

Conecte el tubo de vacío (negro) y del aceite (transparente) al RMV.



Ojo: Asegúrese de que todas las conexiones están seguras.

Asegúrese de que todas las conexiones están bien ajustadas y de que no están cerca de componentes calientes. Mire bien que otros mecanismos como la cerradura del asiento o el cable del acelerador no están obstruidos por el tubo negro/tubo transparente.

5. Llenar el RMV

Llene el RMV utilizando la botella y su tubo.

Ojo: El RMV no se llena a través del respirador. Retírelo, junto con el tapón, antes de llenar el RMV.



6. Cebiar el sistema

Cierre el RMV con el tapón (#2) y SIN el respirador. Gire el caudal a "PRIME".



Conecte el tubo de la botella al tapón y apriete la botella. Fuerc el aceite por el RMV y toda la tubería hasta el inyector, para eliminar todo el aire del tubo. Conecte el respirador al tapón otra vez y oriéntelo como muestra el apartado 4.

Truco: Mantenga la botella boca arriba.



7. Regule el flujo

Encienda el motor y espere a que se caliente. Ajuste el flujo hasta lograr que salga por el inyector una gota por minuto. Revise la cadena tras las primeras salidas y reduzca/ajuste el flujo para asegurarse de que la cadena está mojada pero que no está salpicando la rueda.



Ojo: Un flujo excesivo -p.ej. de 2 gotas por minuto- manchará la moto.



Lista de Componentes

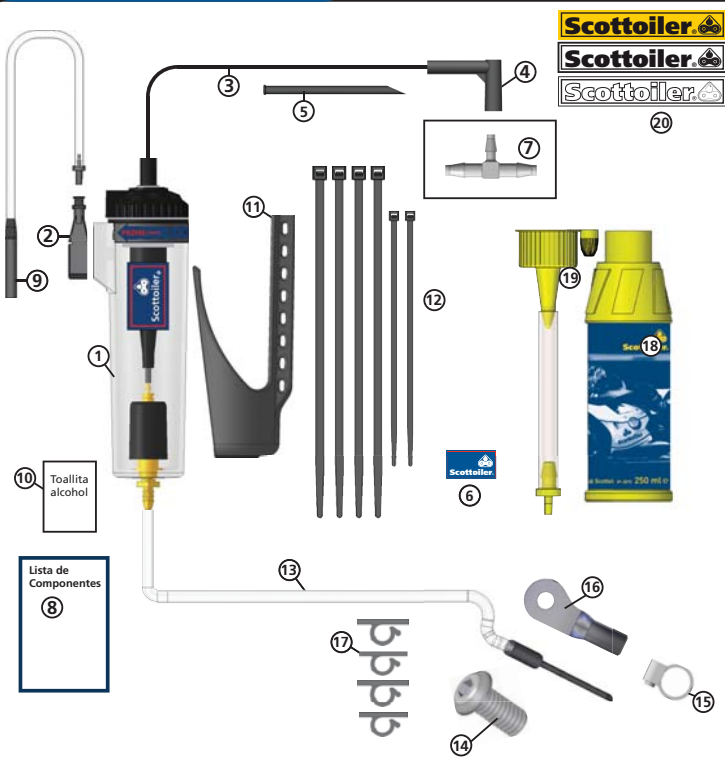

- | | | | |
|--------------------------------|-------------|--------------------------------|-------------|
| 1. Depósito RMV | (SO-0021) | 13. Conjunto del inyector | (SA-0024) |
| 2. Tapón | (SA-0040) | 14. Tornillo M8 (x1) | (RM-150143) |
| 3. Tubo de vacío (Negro) | (SC-0051) | 15. Abrazadera sin fin | (RM-150065) |
| 4. Codo/estabilizador | (SA-0100) | 16. Soporte menor del inyector | (RM-150062) |
| 5. Recambios del inyector (x2) | (SA-0075) | 17. Sujetacables (x4) | (SA-0175) |
| 6. Pegatina (protector cadena) | (RM-150119) | 18. Aceite Scottoil 250ml | (SA-0008) |
| 7. Pieza "T" | (RM-150005) | 19. Tubo de llenado | (SA-0126) |
| 8. Instrucciones | (SA-0084) | 20. Pegatinas (varias) | |
| 9. Respirador | (SA-0010) | | |
| 10. Toallita alcohol | (RM-100125) | | |
| 11. Soporte del Depósito RMV | (SA-0600) | | |
| 12. Bridas (x6) | (SA-0015) | | |



vSystem

Guía de Instalación



Scottoil (Scotland) Limited, 2 Riverside, Milngavie, Glasgow G62 6PL

Su Moto

Visite www.scottoiler.es o www.scottoiler.com para obtener una guía de instalación específica para su moto.

- La ubicación de la toma de vacío
- La ubicación del depósito RMV
- Instalación de la tubería



Accesorios

Para viajes o el uso a diario de la moto, hay depósitos adicionales disponibles para aumentar la capacidad y así el autonomía del sistema.

El Lube Tube es un depósito flexible para instalar en cualquier rincón de la moto, detrás del carenado o entre el marco del bastidor. Añade 200ml de capacidad, unos 8.000km de autonomía.

El kit Lube Tube incluye una botella de 125ml de aceite "Scottoil".



El Dual Injector accesorio está compatible con todo los V-Stroms y disponible para comprar online en www.scottoiler.es



Garantía limitada

Todos los productos Scottoil tienen una garantía contra defectos de fabricación durante dos años desde la fecha de compra.

Puede registrar su compra en www.scottoiler.com/guarantee

Importante: No modifique o desmonte ninguna parte del sistema. Dichos actos pueden invalidar la garantía.

¿Cómo Funciona?

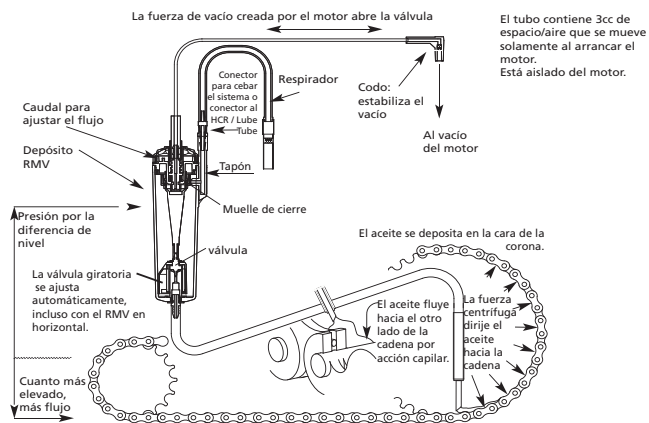

¿Cómo Funciona?

El vSystem se activa por el vacío del motor. Cuando el motor está en marcha crea un vacío que abre la válvula dentro del depósito "RMV". El aceite empieza a caer por gravedad por el tubo hasta la cadena. Hay un control en el depósito para ajustar el flujo. No es una bomba.

¿Influye el rendimiento del motor?

No, en absoluto. Hay una diafragma dentro del RMV que aísla el sistema del motor, por lo que la velocidad del motor no influye en el flujo. Hay unos 3cc de aire en el tubo negro que se mueve, al arrancar el motor, y que eleva el diafragma/la válvula. Si las revoluciones son muy bajas, es común ver cómo se mueve el diafragma, especialmente en las motos mono/dual cilíndricas.

Preguntas Comunes

1. ¿Qué productos valen para mi moto?

Visite www.scottoiler.es/ayuda.html para buscar su modelo de moto en las guías específicas. Si no encuentra su moto, contáctenos.

2. ¿Qué aceite debería utilizar?

0-20°C - recomendamos el aceite azul
20-40° - recomendamos el aceite rojo, es más denso.

El Scottoil está diseñado para no atraer la suciedad, lo que representa la clave para aumentar la vida de la cadena. Scottoil no puede garantizar que los aceites de otros fabricantes sean compatibles con los materiales utilizados en el sistema.

3. ¿Cuándo debería rellenar el RMV?

Antes de que se vacíe. Si no, tendrá que purgar el aire del tubo de nuevo. Los 50 ml de capacidad del RMV permiten recorrer unos 1.500km.

4. ¿Puedo aumentar la capacidad/autonomía del sistema?

Si. El depósito flexible Lube Tube de 200 ml, que se instala en cualquier rincón de la moto y da una autonomía de 10.000km en total.

5. ¿Engrasa solamente un lado de la cadena?

No. El aceite baja por una cara de la corona hasta los platos laterales de la cadena. Parte del aceite cubre los retenes y el resto se distribuye entre el rodillo y el buje. El aceite llega al otro lado de la cadena gracias a la acción capilar.

6. ¿Mancha la rueda?

No. Un flujo de una gota por minuto suministrado a la corona es suficiente para crear una película de protección sobre la cadena pero sin salpicar la rueda. En condiciones de mucho polvo, arena, barro o lluvia sería necesario subir el flujo para mantener la cadena limpia.

7. ¿Hay un servicio de instalación?

No. Recomendamos que instale el sistema usted mismo porque requiere tiempo y un poco de cuidado. Si sigue con dudas después de mirar la guía específica para su modelo de moto, puede instalar la tubería y el inyector y llevar la moto a un taller para hacer la conexión al vacío, incluso si la moto está en garantía.

8. Quiero trasladar mi Scottoil a mi moto nueva, ¿hay recambios disponibles?

Si, todos los componentes están disponibles por separado. Contáctenos en www.scottoiler.es