

Sturzpad-Kit TRIUMPH Sprint GT 1050 ('10 -)
Frame Slider Kit TRIUMPH Sprint GT 1050 ('10 -)

Montagehinweise

ACHTUNG: Die Montage dieses Produktes kann kompliziert sein und erfordert ein gutes technisches Verständnis. Wenn Sie unsicher sind, lassen Sie Montage und Wartung durch eine Fachwerkstatt durchführen. SW-MOTECH übernimmt keine Haftung für Schäden, die durch eine unsachgemäße Montage verursacht wurden.

Alle vom Motorrad gelösten Schrauben sind gemäß Herstellerangaben wieder zu montieren, oder mit von SW-MOTECH gelieferten Schrauben zu ersetzen. Falls nicht anderweitig definiert, diese Schrauben nach Tabelle anziehen.

M6	9,6 Nm
M12	79 Nm

Gegebenenfalls Schrauben mit flüssiger Schraubensicherung einkleben.

Prüfen Sie nach 50 km alle Verbindungen auf festen Sitz.

Technische Änderungen vorbehalten. Irrtümer ausgenommen.

SW-MOTECH GmbH & Co. KG
Ernteweg 8/10
35282 Rauschenberg
Germany

Tel. +49 (0) 64 25/8 16 8-00
Fax +49 (0) 64 25/8 16 8-10

info@sw-motech.com
www.sw-motech.com

Mounting Instructions

ATTENTION: The assembly of this product can be complicated and requires a good technical understanding. If you are not sure of how to do this, have a specialty garage perform the mounting and service. SW-MOTECH accepts no liability for damages caused by improper installation.

All screws, bolts and nuts, including all replacement hardware provided by SW-MOTECH, should be tightened to the torque specified in the OEM maintenance manual for your motorcycle. If no torque specifications are provided in the OEM maintenance manual, the following torques may be used:

M6	9,6 Nm
M12	79 Nm

All screws, bolts and nuts should be checked after driving the first 50 km to ensure that all are tightened to the proper torque.

Medium strength liquid thread-locker (i.e., "Loctite") should be used to secure all screws, bolts and nuts.

Subject to change. Not responsible for typos.

1 Sturzpad
Frame Slider



STP.00.590.001 02
Anzahl/ Pcs. 2

2 Logoplatte
Logo Plate

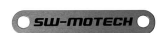

LOG.00.000.001 02
Anzahl/ Pcs. 2

3 Gewindefurchende
Schraube
Self-tapping Screw



M3 x 6 GEFU
Anzahl/ Pcs. 4

STP.00.590.10000/B

4 Adapterplatte
Adapter Plate



STP.00.590.002 00
Anzahl/ Pcs. 2

5 Basisplatte
Mounting Plate



STP.00.590.003 02
Anzahl/ Pcs. 2

6 Innensechskant-
schraube
Hexagon Socket Screw



M6 x 40 DIN 912
Anzahl/ Pcs. 4

STP.11.590.80200/B

7 Bundbuchse
Flanged Spacer



130 mm
Rechte Seite/right side
STP.11.590.004 00
Anzahl/ Pcs. 1

8 Bundbuchse
Flanged Spacer



119 mm
Linke Seite/left side
STP.11.590.005 00
Anzahl/ Pcs. 1

9 Innensechskant-
schraube
Hexagon Socket Screw



M12 x 220 DIN 912
Anzahl/ Pcs. 2

10 Mutter mit Bund,
selbstsichernd
Lock Nut with Flange



M12 DIN 6927
Anzahl/ Pcs. 2

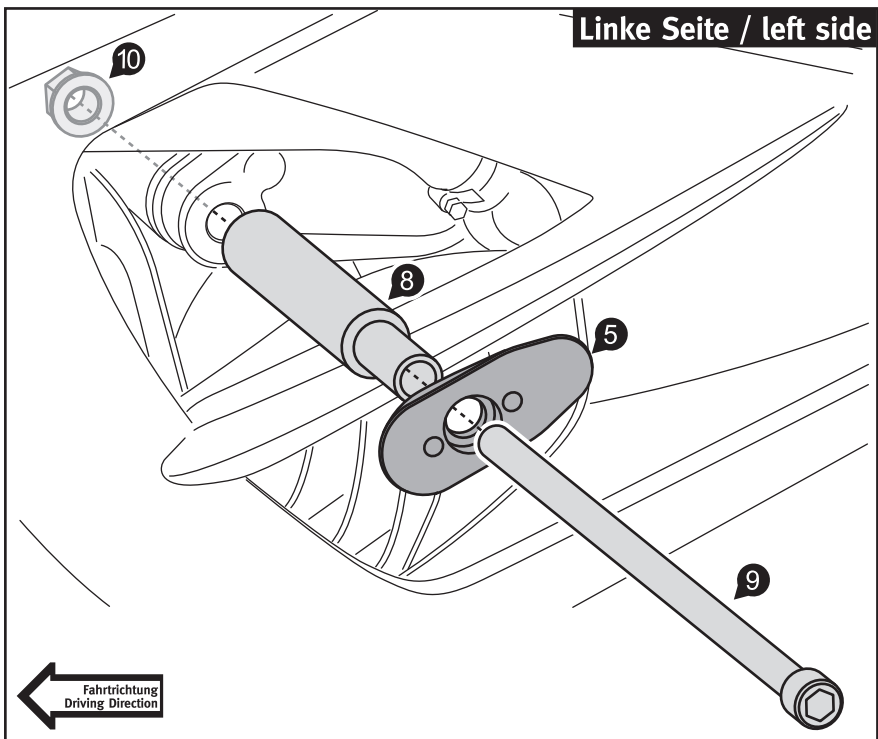

Schritt
Step 1

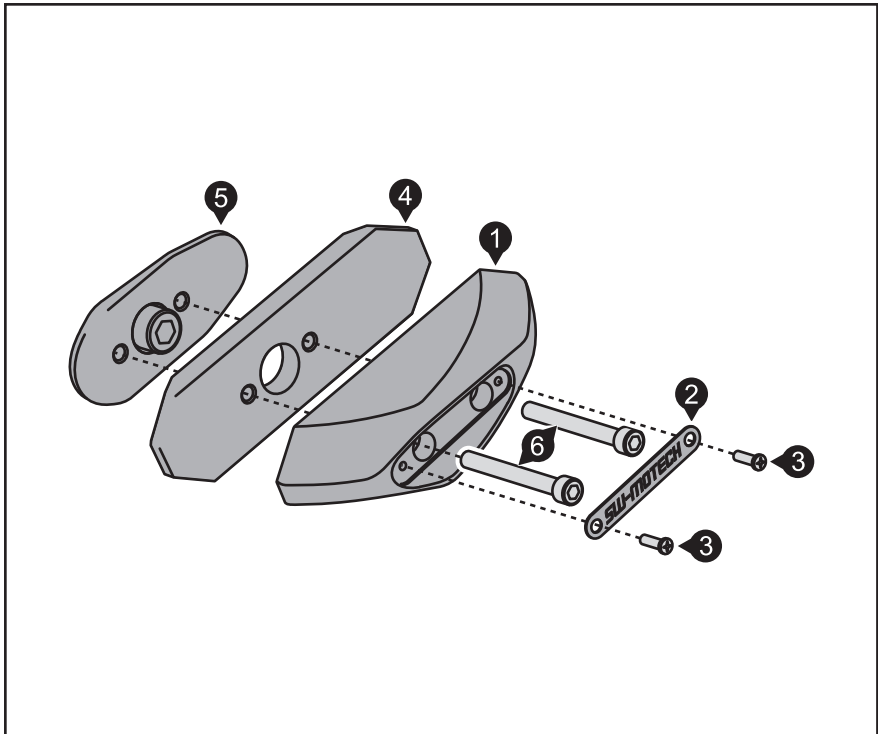

Schritt
Step 2

INFORMATION

Montieren Sie die Teile (5), (8), (9) und (10), wie in **Schritt 1** gezeigt. Richten Sie vor dem Anziehen der Schraube (9) die Basisplatte (5) entsprechend der Linienführung des Fahrzeugs aus. Ziehen Sie Schraube (9) an. Montieren Sie nun die restlichen Teile (1), (2), (3), (4) und (6), wie in **Schritt 2** gezeigt.

Achtung: Montieren Sie das Sturzpad erst auf der linken Fahrzeugseite, dann auf der rechten Seite. Entfernen Sie die originalen Motorhalteschrauben keinesfalls auf beiden Seiten gleichzeitig.

Führen Sie nun die Montageschritte auf der rechten Seite des Fahrzeugs durch. Benutze Sie hier Bundbuchse (7).

Attach part (5), (8), (9) and (10) as shown in **step 1**. Do not fully tighten screw (9). Adjust the mounting plate (5) according to the alignment of the motorcycle. Now tighten screw (9). Then attach the parts (1), (2), (3), (4) and (6), as shown in **step 2**.

Attention: First attach the frame slider on the left side, then on the right side. Never attach both frame sliders, or remove both engine bolts at the same time.

Follow the installation steps on the right side of the vehicle. Use at this side flanged spacer (7).