

PORTAVALIGIA SPECIFICO - SPECIFIC CASE HOLDER
 PORTE-VALISE SPECIFIQUE - SPEZIFISCHER KOFFER-TRÄGER
 PORTA-EQUIPAJE ESPECIFICO

BMW R1200GS

ISTRUZIONI DI MONTAGGIO - MOUNTING INSTRUCTIONS
 INSTRUCTIONS DE MONTAGE - BAUANLEITUNG - INSTRUCCIONES DE MONTAJE

1

SUPPORTO
 SUPPORT
 SUPPORT
 HALTERUNG
 SOPORTE

Q.TY n.1

2

SUPPORTO
 SUPPORT
 SUPPORT
 HALTERUNG
 SOPORTE

Q.TY n.2(Dx-Sx)

3

VITE TSCEI M6x45mm
 SCREW
 VIS
 SCHRAUBE
 TORNILLO

Q.TY n.4

4

VITE TSCEI M6x20mm
 SCREW
 VIS
 SCHRAUBE
 TORNILLO

Q.TY n.4

5

VITE TBEI M6x25mm INOX
 SCREW
 VIS
 SCHRAUBE
 TORNILLO

Q.TY n.2

6

V757
DISTANZIALE INCLINATO Ø13x10
 SPACER
 ENTRETÔISE
 DISTANZSTÜCK
 DISTANCIADOR

Q.TY n.4

7

DISTANZIALE Ø16x9mm
 Foro Ø2,5mm, V758
 SPACER
 ENTRETOISE
 DISTANZSTÜCK
 DISTANCIADOR

Q.TY n.2

8

DADO A.B. M6
 RANCIATO
 BOLT M6
 ÉCROU M6
 MUTTER M6
 TUERCA M6

Q.TY n.8

9

RONDELLA 6x16
 INOX
 WASHER
 RONDELLE
 GUMMI
 ARANDELA

Q.TY n.2

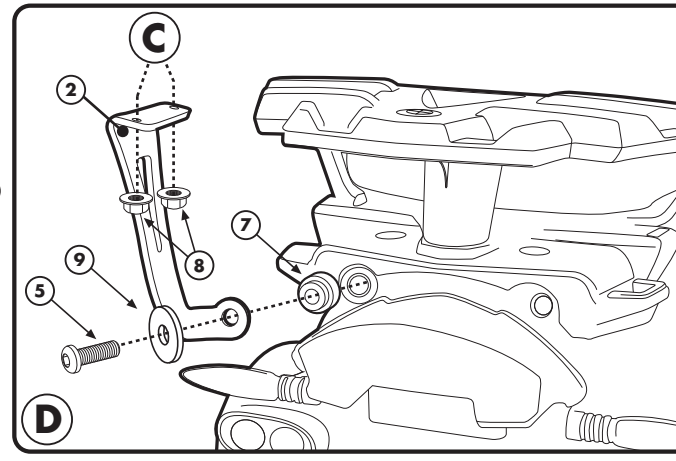
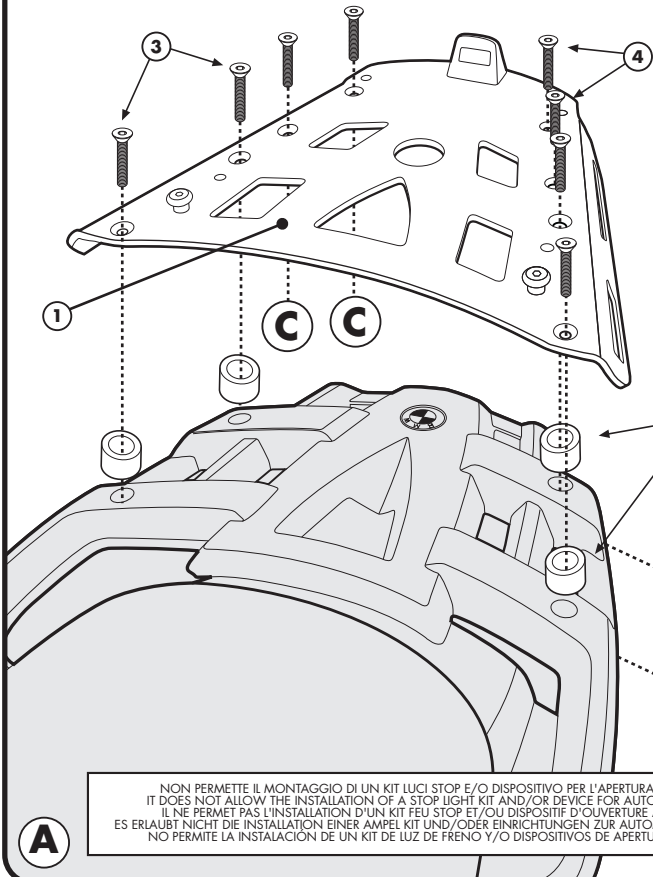
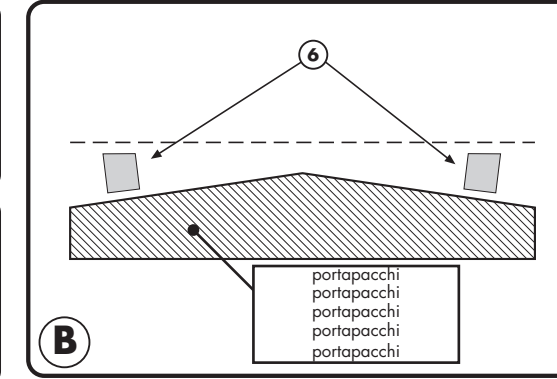

NON PERMETTE IL MONTAGGIO DI UN KIT LUCI STOP E/O DISPOSITIVO PER L'APERTURA AUTOMATICA.
 IT DOES NOT ALLOW THE INSTALLATION OF A STOP LIGHT KIT AND/OR DEVICE FOR AUTOMATIC OPENING
 IL NE PERMET PAS L'INSTALLATION D'UN KIT FEUX STOP ET/OU DISPOSITIF D'OUVERTURE AUTOMATIQUE
 ES ERLAUBT NICHT DIE INSTALLATION EINER AMPEL KIT UND/ODER EINRICHTUNGEN ZUR AUTOMATISCHEN ÖFFNUNG
 NO PERMITE LA INSTALACION DE UN KIT DE LUZ DE FRENO Y/O DISPOSITIVOS DE APERTURA AUTOMATICA